

Микрометры Digimatic с призматической пяткой

Серия 314

Эти микрометры Digimatic с призматической пяткой предназначены для измерений свёрл и метчиков.

Преимущества:

- Измерение наружного диаметра трёх- и пятиперого режущего инструмента (метчиков, развёрток, концевых фрез).
- Доступны призматические пятки с канавкой по осевой линии для измерения среднего диаметра метчиков по методу одной проволоочки.



314-251-10

Метрические

№	Диапазон [мм]	Погрешность [мкм]	Примечания	Установочная мера	Масса [г]
314-251-10	1-15	±4	с канавкой	167-327 ø 5 mm	275
314-261-10	1-15	±4	-	167-327 ø 5 mm	275
314-252-10	10-25	±4	с канавкой	167-328 ø 10 mm	410
314-262-10	10-25	±4	-	167-328 ø 10 mm	410
314-253-10	25-40	±5	-	167-329 ø 25 mm	465

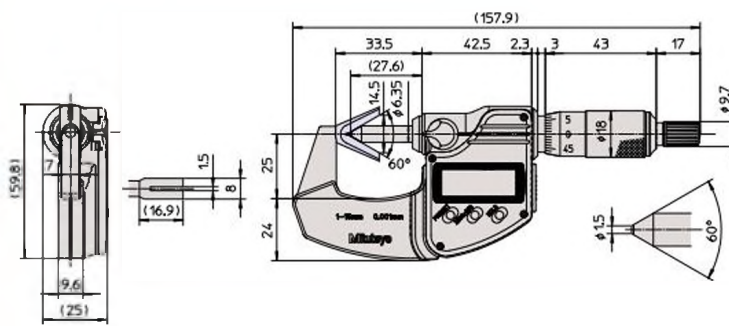

1 - 15 мм

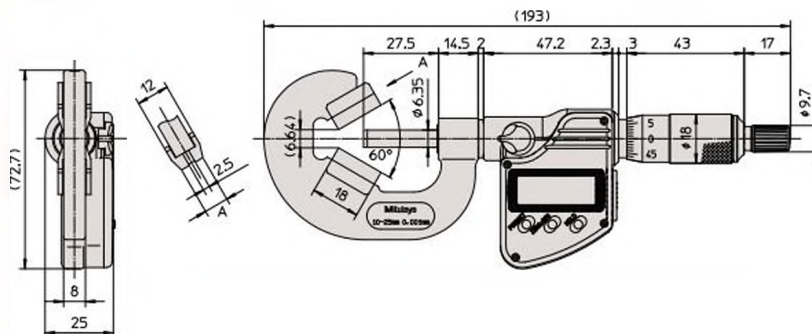

10 - 25 мм

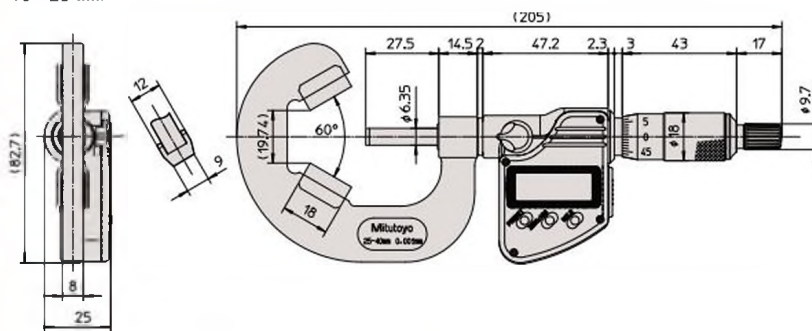

25 - 40 мм

Функции	Серия 314
ZERO / ABS (НУЛЬ/АБС.)	●
Автоотключение через 20 мин. простоя	●
2 x Предустановки	●
Предупреждение о низком напряжении	●
Функция блокировки	●
HOLD (удержание значения)	●
Вывод данных	●

Спецификация

Погрешность	См. перечень технических характеристик (без учёта ошибки квантования)
Разрешение	0,001 мм
Шкала	Барaban и стeбeль с матовым хромовым покрытием, ø18 мм
Плоскостность	0,3 мкм (микровинт), 1 мкм (пятка)
Измерительные поверхности	Угол призмы 60°
Микрометрический винт	ø 6,35 мм, шаг резьбы 0,75 мм, со стопором
Срок службы батареи	Около 1,2 года
Измерительное усилие	5-10 Н/ 3-8 Н (1-15 мм) Н
Комплектация	Коробка, установочная мера, ключ, 1 батарея

Оptionальные аксессуары

№	Описание
05CZA662	Кабель Digimatic с кнопкой передачи данных (1 м)
05CZA663	Кабель Digimatic с кнопкой передачи данных (2 м)
02AZD790B	Кабель U-Wave с кнопкой передачи данных
06ADV380B	Кабель USB с кнопкой передачи данных (2 м)

Расходуемые аксессуары

№	Описание
938882	Батарея SR44